

MODOH₂O
AGUA SALUDABLE



**FUENTES DE AGUA
PURIFICADA PARA
HOGARES; OFICINAS
Y CENTROS DE TRABAJO**



¿Situación actual?

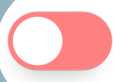

Microplásticos, BPS, BPA; ftalatos, etc.

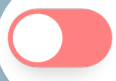

Stock, reparto y almacenaje



Gestión del consumo



Industria y transporte



Mala imagen



0,2-1,00 € /Litro



Solución Sostenible



Sin plásticos



Comodidad total



Agua ilimitada



Sin emisiones CO2



Agua fría, con gas y más



Calidad al mejor precio



CATÁLOGO DISPENSADORES HOME & OFFICE 2025



Soluciones ecológicas

¿Por qué tratar el agua?

El agua potable de nuestros grifos procede de distintas fuentes y es reconocida, controlada y garantizada por las autoridades responsables.

Es un agua naturalmente rica en sustancias beneficiosas y sales minerales; sin embargo, en su recorrido puede contaminarse con sustancias nocivas debido a la contaminación de los acuíferos, a los vertidos de las tuberías de la red o por el mismo cloro que deben añadir las empresas distribuidoras para la máxima garantía de potabilidad.



Ventajas



Eliminación de residuos. Reducimos el uso de botellas de plástico, ayudando así a no contaminar el planeta.



Sin emisiones de CO2. Al ser un agua de proximidad no dependemos de repartos ni horarios.



Agua ilimitada. Siempre podrás disponer de agua fría o natural filtrada al momento.



Sin almacenamiento



Libre de contaminantes químicos y bacterias.



Total seguridad. Todos nuestros equipos cumplen con la norma UNE 149101.

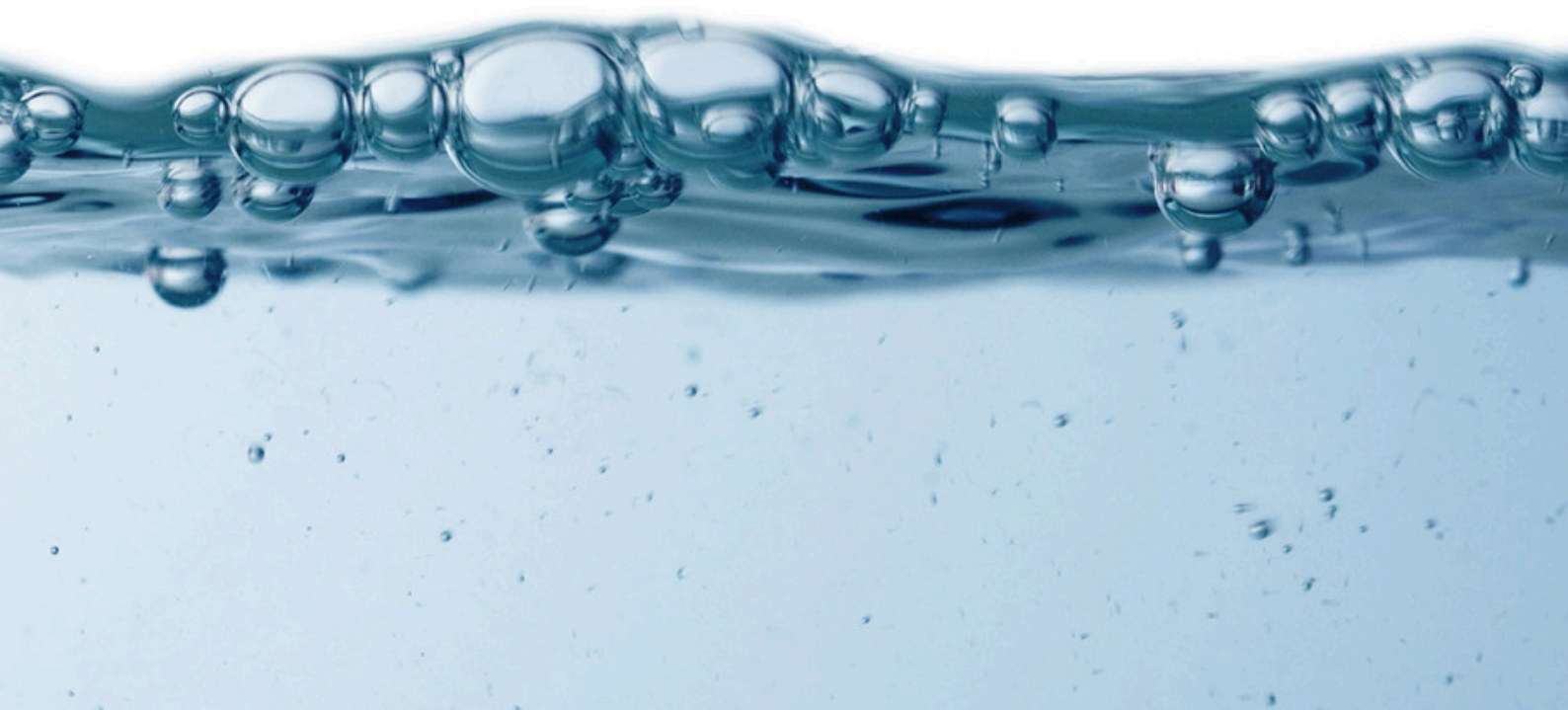

CARACTERÍSTICAS TÉCNICAS Y NORMATIVAS



Fría

Producción de agua fría. 4 °C - 12 °C.



Ambiente

Producción de agua a temperatura ambiente.



Caliente

Producción de agua a temperatura caliente 80 °C - 85 °C.



Con gas

Producción de agua a temperatura con gas 4 °C - 12 °C.



Reserva

Depósito extra de agua fabricado en plástico alimentario.



AHORRO ENERGÉTICO

El equipo detecta la luminosidad ambiental y deja la fuente en stand by cuando oscurece o se apagan las luces de la oficina.



Equipo diseñado para grandes consumos, residencias geriátricas, hoteles, comedores, etc.

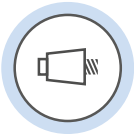

LAVABLES Y SUSTITUIBLES

La salida de los grifos están fabricados en material plástico antibacteriano.

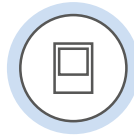

GRIFO ELECTRÓNICO Sistema higiénico al no tener la posibilidad de tocar el grifo con la mano como en el caso de los grifos convencionales.



Equipo con sistema de filtración.



Incorpora un grifo de cuello alto para llenar vasos y botellas.



Equipo con sistema de filtración y ultrafiltración.

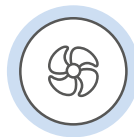

Sistema de ventilación forzada para exteriores, grandes consumos o zonas muy cálidas.



Equipo con sistema de ósmosis inversa.



FILTRO ALKALINE Ajustador de pH.



Equipo con sistema de ósmosis inversa que incluye una bomba de presión para una mayor producción de agua.



Equipo con pedal para mayor comodidad e higiene al accionar el surtidor mediante él.



SISTEMA DE SEGURIDAD

Evita que los niños lo puedan manipular el agua caliente. Incluye etiqueta de aviso.

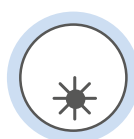

Equipado con lámpara ultravioleta LED acción germicida.



QUICK CONNECTION

Instalación rápida y fácil mantenimiento.

EQUIPO
UNE 149101
CERTIFICADO

COMPONENTE
UNE 149101
CERTIFICADO

* En función del modelo.

CARACTERÍSTICAS GENERALES Y TIPOS DE TRATAMIENTO

Fuente de filtración:

- Filtro de turbiedad 5 µm 11,5" x 2,5" conexiones rápidas. FCS-16
- 2 Filtros de carbón activado 11,5" x 2,5" conexiones rápidas. FCTO-16 (GAC) - FCC-16 (CTO)

Fuente de ultrafiltración:

- Filtro de turbiedad 5 µm 11,5" x 2,5" conexiones rápidas. FCS-16
- 2 Filtros de carbón activado 11,5" x 2,5" conexiones rápidas. FCTO-16 (CTO) - FCC-16 (GAC) Membrana de ultrafiltración 11,5" x 2,5" conexiones rápidas. UF1001
- Postfiltro Carbón 2,5" x 11"(FP1011)

Fuente de ósmosis:

- Filtro de turbiedad 5 µm 11,5" x 2,5" conexiones rápidas. FCS-16
- 2 Filtros de carbón activado 11,5" x 2,5" conexiones rápidas. FCTO-16 (GAC) - FCC-16 (CTO)
- Membrana de ósmosis inversa encapsulada. RO4103 (100GPD)
- Postfiltro Carbón 2,5" x 11"(FP1011)
- Filtro remineralizador corrector de pH (según modelos).
- Bomba diafragma 24 V (según modelos).

Principales componentes:

- Mueble en ABS con paneles laterales en hierro pintado al horno.
- Depósito de reserva fabricado en material plástico de calidad alimentaria o en acero inoxidable 304 (según modelos).
- Depósito de agua fría fabricado en acero inoxidable AISI 304 con boya de seguridad y filtro de aspiración de aire.
- Depósito agua caliente fabricado en acero inoxidable AISI 304.
- Compresor para refrigeración.
- Calentamiento de agua mediante resistencia eléctrica.
- Conexiones hidráulicas en material plástico y acero inoxidable.
- Termostato de agua fría regulable.
- Termostato de agua caliente de seguridad.
- Lámpara UV Led (según modelos).

Características técnicas:

- Temperatura agua fría: 3 - 12 °C.
- Temperatura agua caliente: 80 - 90 °C.
- Presión mín. trabajo: 2 bar.
- Presión máx. trabajo: 7 bar.
- Refrigerante del compresor por defecto: R 600a.
- Tensión de funcionamiento: 220 - 240 Vac / 50 Hz.

Equipamientos opcionales:

- Membrana de ultrafiltración.
- Lámpara ultravioleta.

Potencia eléctrica según modelo:

FUENTE	COMPRESOR	AGUA CALIENTE
Mobi	-	2000 W
Mobi 2.0	130 W	2000 W
FC-530 UF	85 W	420 W
FC 630 RO	90 W	420 W
Blue tech	90 W	420 W
MIDEA- EcoTouch 2.0	130 W	420 W
Soda Upper	130 W	-
HD 500/510/515/520	155 W	1200 W
MIDEA CLASSIC	80 W	420 W
H-3	100 W	420 W
H-30	90 W	420 W
FC-425 / 525 / 725	85 W	400 W
H 33 / H 4	90 W	550 W
H-44	80 W	420 W
H-20 / H-20 PRO	100 W	550 W
H-8	90 W	550 W
H-5	120W	874 W
H-1/ H-11	100 W	-
FC-2200 F	200 W	850 W
FC-1300 ROP	120 W	430 W
FC-750	120 W	430 W
FC-900	100 W	430-510 W



**Home &
Office**



DISPENSADOR DE SOBREMESA / MOBI



SIN
INSTALACIÓN



AUTOLIMPIEZA
INTERNA



INDICADOR
CALIDAD AGUA



AVISO CAMBIO
DE FILTROS

DESCRIPCIÓN:

Equipo portátil de sobremesa táctil con sistema de osmosis inversa integrado sin instalación

OPCIONES DISPONIBLES:



CARACTERÍSTICAS:

Membrana	75 GDP
Producción de agua natural	0,2 L/min
Capacidad de depósito exterior	4 L
Capacidad de depósito interior	1 L
Agua caliente (45°C - 85°C - 99°C)	4 L/min
Volúmenes dispensación predefinidos	150 ml - 300 ml - 500 ml
Dimensiones del sistema	a. 215 b. 347 c. 351 d. 210
Peso del sistema	8 kg



Natural



Caliente

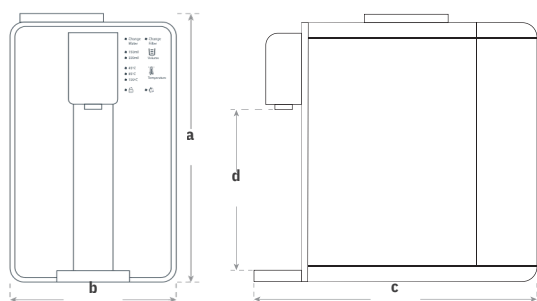

REFERENCIA	DESCRIPCIÓN	PRECIO NETO
RO 1091	Filtro RO 4 en 1 (incluido)	40 €
RO 1082	Dispensador de SOBREMESA / MOBI	530 €

MOBI 2.0

*Dispensador
Sobremesa Ósmosis
Inversa Sin instalación*





DISPENSADOR DE SOBREMESA / MOBI 2.0



SIN
INSTALACIÓN



AUTOLIMPIEZA
INTERNA



INDICADOR
CALIDAD AGUA



ESTERILIZACIÓN
UV



AVISO CAMBIO
DE FILTROS

DESCRIPCIÓN:

Equipo portátil de sobremesa táctil con sistema de osmosis inversa y luz UV integrado sin instalación

OPCIONES DISPONIBLES:



CARACTERÍSTICAS:

Membrana	75 GDP
Producción de agua natural	0,2 L/min
Capacidad de depósito interior	1 L
Capacidad de la jarra exterior	1,1 L
Capacidad de depósito exterior	5 L
Agua caliente (45°C - 85°C - 99°C)	5 L/min
Producción de agua fría (6°-12°)	2,5 L/h
Volúmenes dispensación predefinidos	150 ml - 300 ml - 500 ml
Dimensiones del sistema	a.211 mm b.397 mm c.415 mm d.220 mm
Peso del sistema	9,2 -13 kg

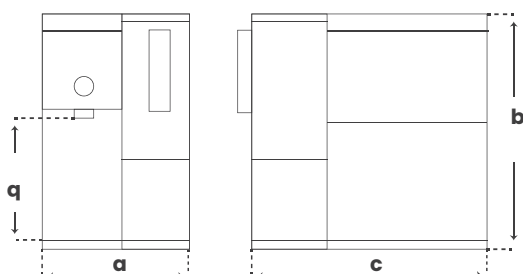

REFERENCIA	DESCRIPCIÓN	PRECIO NETO
RO 1156	Filtro RO 4 en 1 (incluido)	48 €
RO 1146	Dispensador de SOBREMESA / MOBI 2.0	700 €



DISPENSADOR DE SOBREMESA / FC 530



INDICADOR
LED



FACILIDAD DE ACCESO
Y MANTENIMIENTO



CONEXIONES RÁPIDAS Y
DE MÁXIMA SEGURIDAD



SISTEMA DE
SEGURIDAD

DESCRIPCIÓN:

Fuente de sobremesa para suministrar agua filtrada con ultrafiltración, agua fría y caliente.

OPCIONES DISPONIBLES:

UF

F

CARACTERÍSTICAS:

Capacidad deposito de agua fría	2 L
Capacidad deposito de agua caliente	1 L
Capacidad de acumulación total	3 L
Producción de agua caliente $\geq 90^\circ$	5 L/min
Producción de agua fría (6°-12°)	2,5 L/h
Dimensiones del sistema	a. 470 mm b.260 mm c.420 mm d.200mm
Peso del sistema	12 Kg



Fría



Caliente

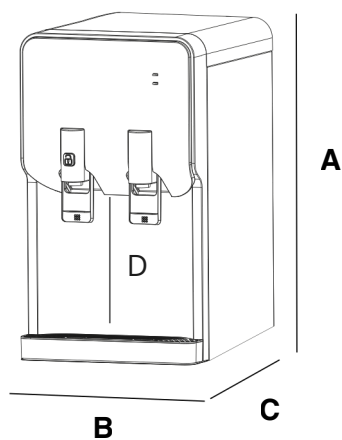

REFERENCIA

796413

DESCRIPCIÓN

Dispensador de SOBREMESA / FC 530 UF

PRECIO NETO

510 €



DISPENSADOR DE SOBREMESA / FC 630



INDICADOR
LED



FACILIDAD DE ACCESO
Y MANTENIMIENTO



CONEXIONES RÁPIDAS Y
DE MÁXIMA SEGURIDAD



SISTEMA DE
SEGURIDAD

DESCRIPCIÓN:

Fuente de sobremesa para suministrar agua filtrada con ultrafiltración, agua fría y caliente.

OPCIONES DISPONIBLES:

RO

CARACTERÍSTICAS:

Membrana	75 GDP
Capacidad deposito de agua fría	3,5 L
Capacidad deposito de agua caliente	1,5 L
Producción de agua fría (6°-12°)	5 L/h
Producción de agua caliente $\geq 90^\circ$	5 L/h
Dimensiones del sistema	a. 520 mm b.290 mm c.440 mm d.200mm
Peso del sistema	15 Kg

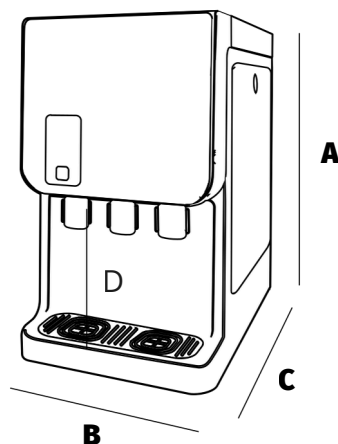

REFERENCIA

795862

DESCRIPCIÓN

Dispensador de SOBREMESA / FC 630 RO

PRECIO NETO

989 €



BLUE TECH

*Dispensador
Sobremesa Ósmosis
Inversa*





Dispensador de agua / BLUE TECH



DOS VOLUMENES
DE DISPENSACIÓN



ALTURA DE
SERVICIO



FUNCIÓN
TOUCHLESS



ESTERILIZACIÓN
UV



AVISO CAMBIO
DE FILTROS

DESCRIPCIÓN:

Equipo de sobremesa táctil con sistema de osmosis inversa y luz UV integrado

OPCIONES DISPONIBLES:

RO

CARACTERÍSTICAS:

Membrana	100 GDP
Capacidad de depósito natural	2 L
Capacidad depósito fría	2 L
Capacidad depósito caliente	1 L
Producción de agua caliente $\geq 90^\circ$	4 L/H
Producción de agua fría (6°-12°)	7 L/h
Dimensiones del sistema	a. 260 b. 433 c. 448 d. 270
Peso del sistema	13,8 kg

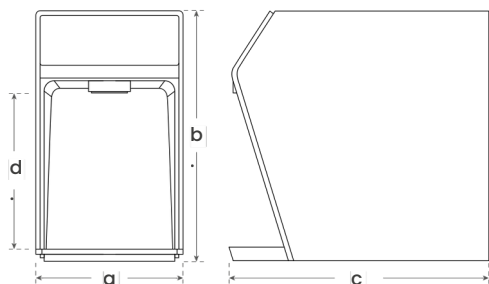

REFERENCIA	DESCRIPCIÓN	PRECIO NETO
RO 3058	FILTRO PAC (Incluido)	30 €
RO 3059	MEMBRANA 50-100GDP (Incluida)	45,72 €
FRO1084	Dispensador sobremesa/ BLUE TECH RO	850 €



Dispensador de agua / FC 750 S



INDICADOR
LED



FACILIDAD DE ACCESO
Y MANTENIMIENTO



CONEXIONES RÁPIDAS Y
DE MÁXIMA SEGURIDAD



SISTEMA DE
SEGURIDAD

DESCRIPCIÓN:

DISPENSADOR DE SOBREMESA

OPCIONES DISPONIBLES:



CARACTERÍSTICAS:

Capacidad de depósito frío	3 L
Producción de agua fría (6°-12°)	4 L/h
Capacidad de depósito caliente	1,4 L
Agua caliente (85°C - 99°C)	5 L/h
Peso del sistema	19 kg
Dimensiones del sistema	a. 493 b. 260 c. 460 d. 160



Fría



Caliente

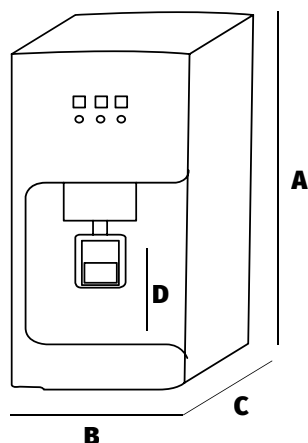

REFERENCIA	DESCRIPCIÓN	PRECIO NETO
754340	FC-750 UF S	1.032 €
754338	FC-750 RO S	1.150 €
754337	FC-750 ROP S	1.399 €



Dispensador de agua / MIDEA ECOTOUCH



VOLÚMENES DE
DISPENSACIÓN



ALTURA DE
SERVICIO



FUNCIÓN
TOUCHLESS



ESTERILIZACIÓN
UV



AVISO CAMBIO
DE FILTROS

Descripción

Equipo de sobremesa táctil con sistema de osmosis inversa y luz UV integrado

CARACTERÍSTICAS

Capacidad de depósito natural	2 L
Capacidad depósito fría	1,3 L
Capacidad depósito caliente	0,9 L
Producción de agua caliente $\geq 90^\circ$	4 L/H
Producción de agua fría (6°-12°)	3 L/h
Dimensiones del sistema	a. 435 b. 425 c. 260
Peso del sistema	13,8 kg



Natural



Fría



Caliente

EQUIPO DESCATALOGADO

ECO TOUCH 2.0

*Dispensador
Sobremesa
Ultrafiltración*





Dispensador de agua / Midea ECO TOUCH 2.0



DOS VOLÚMENES
DE DISPENSACIÓN



ESTERILIZACIÓN
UV



TÁCTIL SIN
PALANCAS



ALTURA DE
SERVICIO

DESCRIPCIÓN:

Dispensador sobremesa UF c/Pantalla táctil

OPCIONES DISPONIBLES:

UF

CARACTERÍSTICAS:

Capacidad de depósito frío	2 L
Capacidad de depósito natural	2 L
Capacidad de depósito caliente	1 L
Agua caliente (45°C - 85°C - 99°C)	4 L/h
Producción de agua fría (6°-12°)	7 L/h
Dimensiones del sistema	a. 260 b. 433 c. 485 d. 260
Peso del sistema	13,5 kg

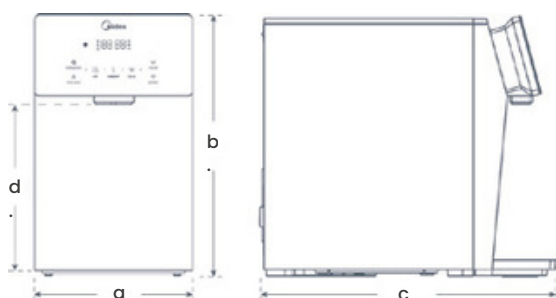

REFERENCIA	DESCRIPCIÓN	PRECIO NETO
RO 3058	FILTRO PAC (Incluido)	30 €
UF 1021	Membrana UF (Incluida)	49,59 €
MI 0037	Dispensador de agua / Midea ECO TOUCH 2.0	790 €

ECO 5600

*Dispensador Ósmosis
Inversa Con Bomba, Sin
Bomba y Ultrafiltración*





Dispensador de agua / MIDEA CLASSIC



INDICADOR
LED



FACILIDAD DE ACCESO
Y MANTENIMIENTO



CONEXIONES RÁPIDAS Y
DE MÁXIMA SEGURIDAD



SISTEMA DE
SEGURIDAD

DESCRIPCIÓN:

Equipo de pie con osmosis inversa o ultrafiltración

OPCIONES DISPONIBLES:

ROP

RO

UF

CARACTERÍSTICAS:

Capacidad de agua fría	3,3 L
Capacidad de agua caliente	1,2 L
Producción de agua fría $\leq 10^{\circ}$	6 L/h
Producción de agua caliente $\geq 90^{\circ}$	4 L/h
Doble boya	mecánica y eléctrica
Dos sistemas antifugas	mecánico y electrónico
Dimensiones del sistema	a. 305 b. 1035 c. 310 d. 180



Fría



Caliente

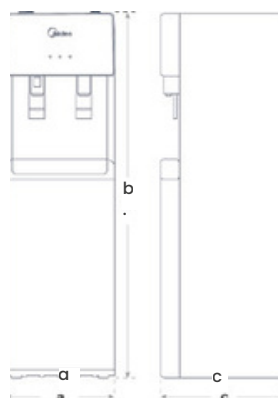

REFERENCIA	DESCRIPCIÓN	PRECIO NETO
FRO1094	/ MIDEA CLASSIC UF	620 €
MI0040	/ MIDEA CLASSIC RO	657 €
MI0045	/ MIDEA CLASSIC ROP	747 €



H-3

*Dispensador Ósmosis Inversa
Con Bomba, Sin Bomba y
Ultrafiltración*





DISPENSADOR DE AGUA / H-3



INDICADOR
LED



FACILIDAD DE ACCESO
Y MANTENIMIENTO



CONEXIONES RÁPIDAS Y
DE MÁXIMA SEGURIDAD



SISTEMA DE
SEGURIDAD

DESCRIPCIÓN:

- Equipo sobremesa **blanco o negro**
- Equipo de pie **blanco o negro**

OPCIONES DISPONIBLES:

ROP

RO

UF

CARACTERÍSTICAS:

Capacidad de agua fría	3,5 L
Capacidad de agua natural	1,3 L
Capacidad de agua caliente	1,3 L
Producción de agua fría $\leq 10^\circ$	7 L/h
Producción de agua caliente $\geq 90^\circ$	5 L/h
Temperatura ambiente	$10^\circ \sim 38^\circ\text{C}$
Dimensiones del sistema	a. 300 b. 560 c. 330 d. 230
Dimensiones del sistema	a. 300 b. 1040 c. 330 d. 230

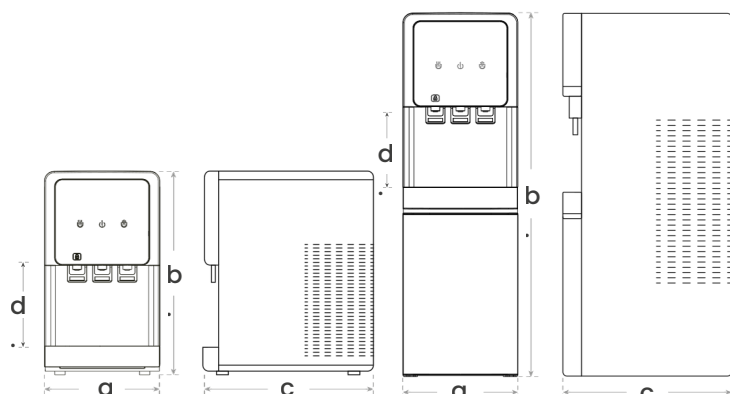

REFERENCIA	DESCRIPCIÓN	PRECIO NETO
FRO1087	H 3 UF	495 €
FRO1056	H 3 RO	525 €
FRO1082	H 3 ROP	540 €

H-30

*Dispensador Ósmosis Inversa
Con Bomba, Sin Bomba y
Ultrafiltración*





Dispensador de agua / H-30



COMPRESOR
LG



ALTURA DE
SERVICIO



INDICADOR
LED



GRAN CAPACIDAD
DE ENFRIAMIENTO

DESCRIPCIÓN:

- Equipo sobremesa O Equipo de pie

OPCIONES DISPONIBLES:

ROP

RO

UF

CARACTERÍSTICAS:

Capacidad de agua fría	5 L
Capacidad de agua fría (sobremesa)	2 L
Capacidad de agua caliente	1 L
Capacidad de agua caliente	1,3 L
Agua fría $\leq 10^{\circ}$	10 L/h
Agua fría $\leq 10^{\circ}$ (sobremesa)	7 L/h
Producción de agua caliente $\geq 90^{\circ}$	5 L/h
Temperatura ambiente	10°C ~ 38°C
Dimensiones del sistema	a. 290 b. 520 c. 420 d. 195
Dimensiones del sistema	a. 290 b. 1140 c. 420 d. 195

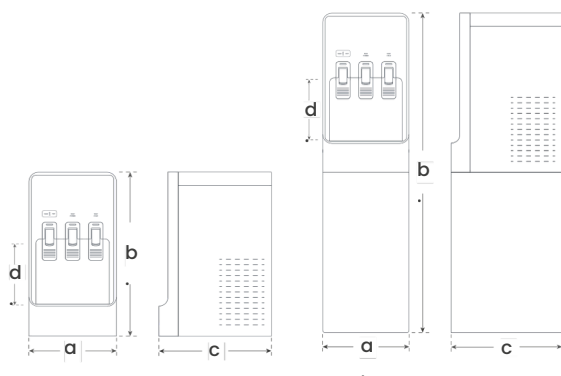

REFERENCIA	DESCRIPCIÓN	PRECIO NETO
FRO1078	H 30 UF	610 €
FRO1079	H 30 RO	630 €
FRO1077	H 30 ROP	703 €



H-33

*Dispensador Ósmosis
Inversa Con Bomba, Sin
Bomba y Ultrafiltración*





Dispensador de agua / H-33



ALTURA DE
SERVICIO



ALTA CAPACIDAD
AGUA FRÍA



ESTERILIZACIÓN
UV



DISPLAY

DESCRIPCIÓN:

Sistema de suelo ultima generación

OPCIONES DISPONIBLES:



CARACTERÍSTICAS:

Capacidad de agua fría	8 L
Agua fría $\leq 10^{\circ}$	12 L/h
Capacidad de agua caliente	2 L
Producción de agua caliente $\geq 90^{\circ}$	8 L/h
Dimensiones del sistema	a. 280 b. 1260 c. 390 d. 230



Natural



Fría



Caliente

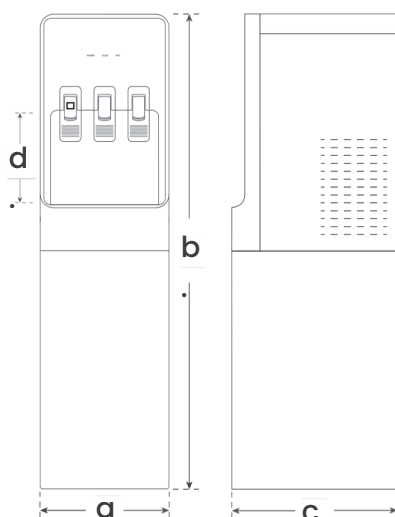

REFERENCIA	DESCRIPCIÓN	PRECIO NETO
FRO1094	Dispensador Ultrafiltración H 33	634 €
796520	Dispensador Ósmosis inversa H 33	655 €
796464	Dispensador Ósmosis Inversa H 33 c/Bomba	700 €



Dispensador de agua / FC 425



INDICADOR
LED



FACILIDAD DE ACCESO
Y MANTENIMIENTO



CONEXIONES RÁPIDAS Y
DE MÁXIMA SEGURIDAD



SISTEMA DE
SEGURIDAD

DESCRIPCIÓN:

Fuente de suelo. Agua fría, caliente y ambiente.

OPCIONES DISPONIBLES:

ROP

UF

CARACTERÍSTICAS:

Capacidad de agua fría	4 L
Agua fría $\leq 10^{\circ}$	4 L/h
Capacidad de agua caliente	1 L
Producción de agua caliente $\geq 90^{\circ}$	4 L/h
Peso	25 Kg
Dimensiones del sistema	a. 1115 b. 300 c. 390 d. 225

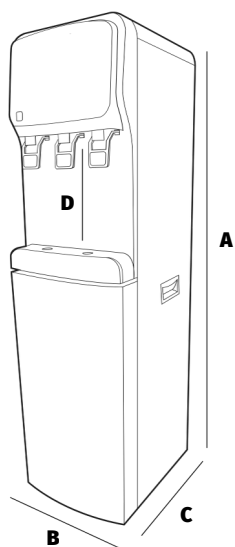

REFERENCIA

DESCRIPCIÓN

PRECIO NETO

796326

FC-425 UF

691 €

796329

FC-425 ROP

981 €



Dispensador de agua / FC 525



INDICADOR
LED



FACILIDAD DE ACCESO
Y MANTENIMIENTO



CONEXIONES RÁPIDAS Y
DE MÁXIMA SEGURIDAD



SISTEMA DE
SEGURIDAD

DESCRIPCIÓN:

Fuente de suelo. Agua fría, caliente y ambiente.

OPCIONES DISPONIBLES:

ROP

UF

CARACTERÍSTICAS:

Capacidad de agua fría	4 L
Producción agua fría $\leq 10^{\circ}$	5 L/h
Capacidad de agua caliente	1 L
Producción de agua caliente $\geq 90^{\circ}$	4 L/h
Peso	25 Kg
Dimensiones del sistema	a. 1115 b. 300 c. 390 d. 225



Natural



Fría



Caliente

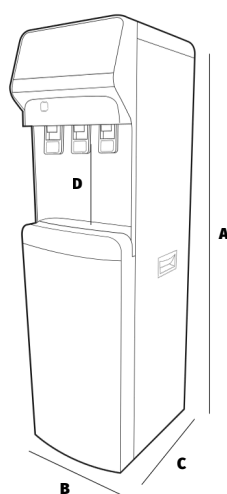

REFERENCIA

DESCRIPCIÓN

PRECIO NETO

796311

FC-525 UF

700 €

796406

FC-525 ROP

1.030 €



Dispensador de agua / FC 725 (UV)



INDICADOR
LED



FACILIDAD DE ACCESO
Y MANTENIMIENTO



CONEXIONES RÁPIDAS Y
DE MÁXIMA SEGURIDAD



SISTEMA DE
SEGURIDAD



ESTERILIZACIÓN
UV

DESCRIPCIÓN:

Fuente de suelo. Agua fría, caliente y ambiente.

OPCIONES DISPONIBLES:



CARACTERÍSTICAS:

Capacidad de agua fría	4 L
Producción Agua fría $\leq 10^{\circ}$	5 L/h
Capacidad de agua caliente	1 L
Producción de agua caliente $\geq 90^{\circ}$	4 L/h
Peso	25 Kg
Dimensiones del sistema	a. 1115 b. 300 c. 390 d. 225



Natural



Fría



Caliente

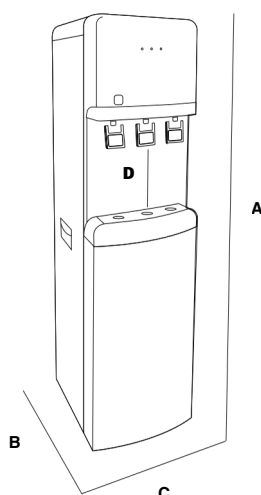

REFERENCIA

DESCRIPCIÓN

PRECIO NETO

796520

FC-725 UF

739 €

796464

FC-725 ROP

1.093 €



Dispensador de agua / FC-750



INDICADOR
LED



FACILIDAD DE ACCESO
Y MANTENIMIENTO



CONEXIONES RÁPIDAS Y
DE MÁXIMA SEGURIDAD



SISTEMA DE
SEGURIDAD

DESCRIPCIÓN:

Sistema de suelo ultima generación

OPCIONES DISPONIBLES:

ROP

UF

CARACTERÍSTICAS:

Capacidad de agua fría	3 L
Agua fría ≤10°	4 L/h
Refrigerante compresor	R - 134a (34g)
Capacidad de agua caliente	1,8 L
Producción de agua caliente ≥90°	4 L/h
Peso	22Kg
Dimensiones del sistema	a. 110 b. 260 c. 347 d. 160

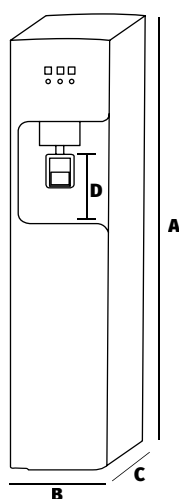

REFERENCIA

DESCRIPCIÓN

PRECIO NETO

754333

FC-750 UF

1.096 €

754329

FC-750 ROP

1.320 €



Dispensador de agua / FC 1300 (UV)



ALTURA DE
SERVICIO



ALTA CAPACIDAD
AGUA FRÍA



INDICADOR
LED



ESTERILIZACIÓN
UV

DESCRIPCIÓN:

Fuente de suelo. Agua fría y caliente. GRANDES CONSUMOS

OPCIONES DISPONIBLES:

ROP

UF

CARACTERÍSTICAS:

Capacidad de agua fría	7,5 L
Agua fría $\leq 10^{\circ}$	6 L/h
Refrigerante compresor	R - 134a (34g)
Capacidad de agua caliente	3 L
Producción de agua caliente $\geq 90^{\circ}$	7 L/h
Peso	28Kg
Dimensiones del sistema	a. 1205 b. 380 c. 430 d. 235



Fría



Caliente

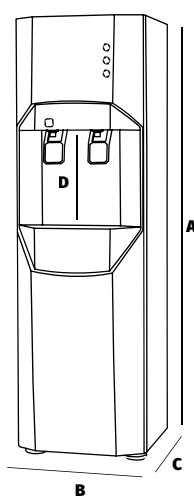

REFERENCIA

DESCRIPCIÓN

PRECIO NETO

795866

FC-1300 UF

1.236 €

795863

FC-1300 ROP

1.446 €

H-4

*Dispensador Ósmosis
Inversa Con Bomba y
Ultrafiltración*





Dispensador de agua / H-4



ALTURA DE
SERVICIO



ALTA CAPACIDAD
AGUA FRÍA



INDICADOR
LED



ESTERILIZACIÓN
UV

DESCRIPCIÓN:

Sistema de suelo elegante

OPCIONES DISPONIBLES:



CARACTERÍSTICAS:

Capacidad de agua fría	3,5 L
Agua fría $\leq 10^{\circ}$	7 L/h
Capacidad de agua caliente	1 L
Producción de agua caliente $\geq 90^{\circ}$	5 L/h
Temperatura ambiente	10°C ~ 38°C
Refrigerante	R600a 18g
Dimensiones del sistema	a. 320 b. 1055 c. 355 d. 230



Natural



Fría



Caliente

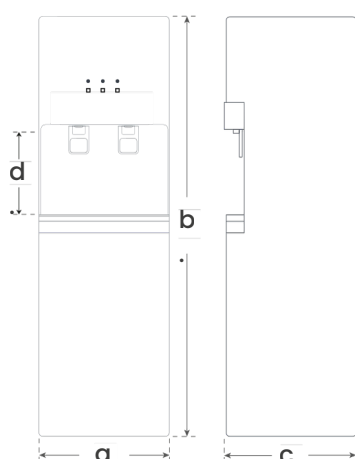

REFERENCIA	DESCRIPCIÓN	PRECIO NETO
FRO1096	Dispensador Ultrafiltración H 4	479 €
796520	-	-
FRO1092	Dispensador Ósmosis Inversa H 4 c/Bomba	520 €



H-4 TOUCH

*Dispensador Ósmosis
Inversa Con Bomba*





Dispensador de agua / H-4 TOUCH



TÁCTIL SIN PALANCAS



PREDOSIFICACIÓN ESTABLECIDAS



AVISO CAMBIO DE FILTROS



GRAN CAPACIDAD DE ENFRIAMIENTO

DESCRIPCIÓN:

Sistema de suelo elegante y sofisticado (contiene filtros de bayoneta: Filtro sedimentos FS1020; Filtro carbón block FC1010; Membrana RO4084 (100GPD); Postfiltro FP1030)

OPCIONES DISPONIBLES:



CARACTERÍSTICAS:

Capacidad de agua fría	5 L
Producción agua fría $\leq 10^{\circ}$	10 L/h
Capacidad de agua caliente	1 L
Producción de agua caliente $\geq 90^{\circ}$	5 L/h
Dimensiones del sistema	a. 310 b. 1061 c. 375 d. 215

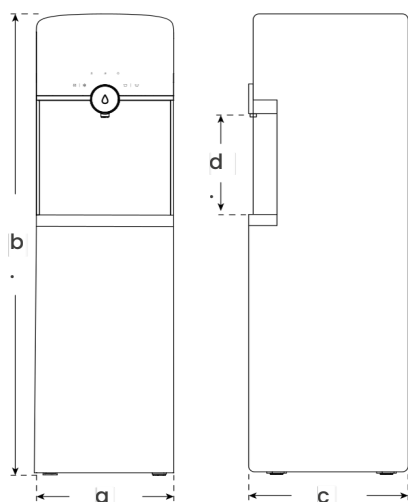

REFERENCIA

FRO1039

DESCRIPCIÓN

Dispensador táctil osmosis inversa H-4 TOUCH

PRECIO NETO

675 €

H-20

*Dispensador Ósmosis Inversa
Con Bomba, Sin Bomba y
Ultrafiltración*





Dispensador de agua / H-20



ALTURA DE
SERVICIO



INDICADOR
LED



ALTA CAPACIDAD
AGUA FRÍA

DESCRIPCIÓN:

Equipo sobremesa O Equipo de pie Equipo de pie con osmosis inversa o ultrafiltración

OPCIONES DISPONIBLES:

RO

UF

CARACTERÍSTICAS:

Capacidad de agua fría	7 L
" sobremesa	5 L
Producción de agua fría $\leq 10^{\circ}$	11 L/h
Capacidad de agua caliente	2 L
Producción de agua caliente $\geq 90^{\circ}$	5 L/h
Temperatura ambiente	10°C ~ 38°C
Dimensiones del sistema	a. 250 b. 300 c. 360 d. 210
Dimensiones del sistema	a. 1115 b. 300 c. 360 d. 210

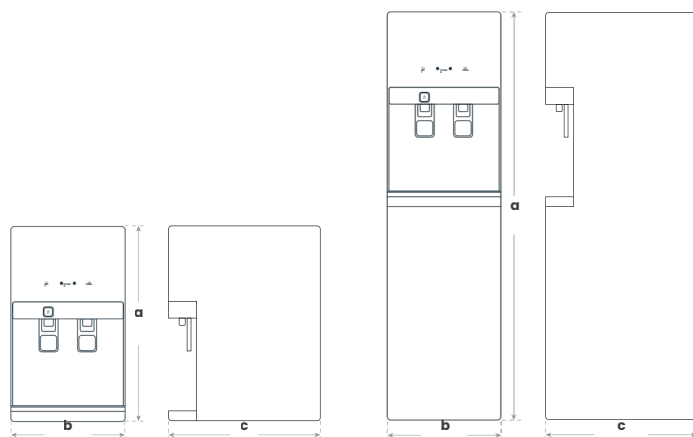

REFERENCIA	DESCRIPCIÓN	PRECIO NETO
FRO1063	Dispensador Ultrafiltración H 20	728 €
FRO1062	Dispensador RO - H 20	819 €

H-20 PRO

*Dispensador Ósmosis
Inversa Con Bomba, Sin
Bomba y Ultrafiltración*





Dispensador de agua / H-20 PRO



ALTURA DE
SERVICIO



INDICADOR
LED



ALTA CAPACIDAD
AGUA FRÍA

DESCRIPCIÓN:

Fuente de suelo. Agua fría y caliente. GRANDES CONSUMOS

OPCIONES DISPONIBLES:

ROP

RO

UF

CARACTERÍSTICAS:

Capacidad de agua fría	9 L
Producción de agua fría $\leq 10^{\circ}$	13 L/h
Capacidad de agua caliente	1,8 L
Producción de agua caliente $\geq 90^{\circ}$	7 L/h
Dimensiones del sistema	a. 380 b. 1240 c. 390 d. 245



Fría



Caliente

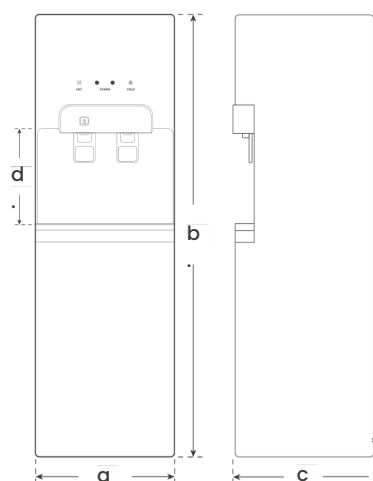

REFERENCIA	DESCRIPCIÓN	PRECIO NETO
FRO1064	Dispensador Ultrafiltración H 20 PRO	954 €
FRO1065	Dispensador Ósmosis Inversa H 20 PRO	1.015 €
FRO1073	Dispensador Ósmosis Inversa H 20 PRO c/Bomba	1.150 €



H-8

*Dispensador Ósmosis
Inversa Con Bomba*





Dispensador de agua / H - 8



ALTURA DE SERVICIO



GRAN CAPACIDAD DE PRODUCCIÓN



ALTA CAPACIDAD AGUA FRÍA



ESTERILIZACIÓN UV



TÁCTIL SIN PALANCAS

DESCRIPCIÓN:

Fuente de suelo. Agua fría y caliente. GRANDES CONSUMOS

OPCIONES DISPONIBLES:



CARACTERÍSTICAS:

Capacidad de agua fría	8,5 L
Capacidad de agua caliente	2,5 L
Agua fría $\leq 10^{\circ}$	13 L/h
Producción de agua caliente $\geq 90^{\circ}$	9 L/h
Membrana	RO4102 (150 GPD)
Dimensiones del sistema	a. 380 b. 1350 c. 450 d. 270

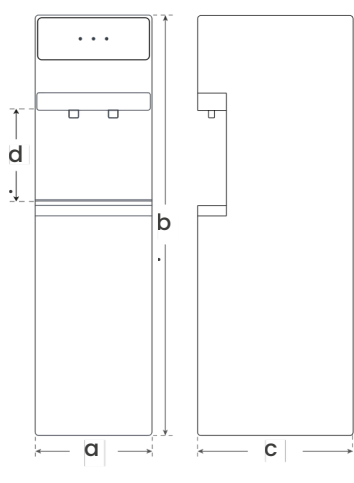

REFERENCIA

DESCRIPCIÓN

PRECIO NETO

FRO1093

Dispensador RO con bomba

1.000 €

H-5

*Dispensador Ósmosis
Inversa Con Bomba*





Dispensador de agua / H-5



DISPLAY



TÁCTIL SIN PALANCAS



ALTA CAPACIDAD AGUA FRÍA



ESTERILIZACIÓN UV



AVISO CAMBIO DE FILTROS

DESCRIPCIÓN:

Fuente de suelo. Agua fría y caliente. GRANDES CONSUMOS

(contiene filtros de bayoneta: Filtro sedimentos FS1020; Filtro carbón block FC1010; Membrana RO4084 (100GPD); Postfiltro FP1030)

OPCIONES DISPONIBLES:



CARACTERÍSTICAS:

Capacidad de agua fría	4,2 L
Agua fría $\leq 10^{\circ}$	12 L/h
Capacidad depósito natural	11 L
Capacidad de agua caliente	1,6 L
Producción de agua caliente $\geq 90^{\circ}$	7,5 L/h
Dimensiones del sistema	a. 360 b. 1400 c. 460 d. 210

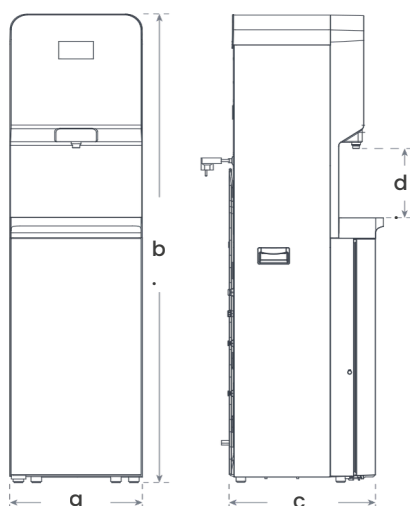

REFERENCIA

FRO1093

DESCRIPCIÓN

Dispensador RO con bomba

PRECIO NETO

1.138 €

Sparkling water

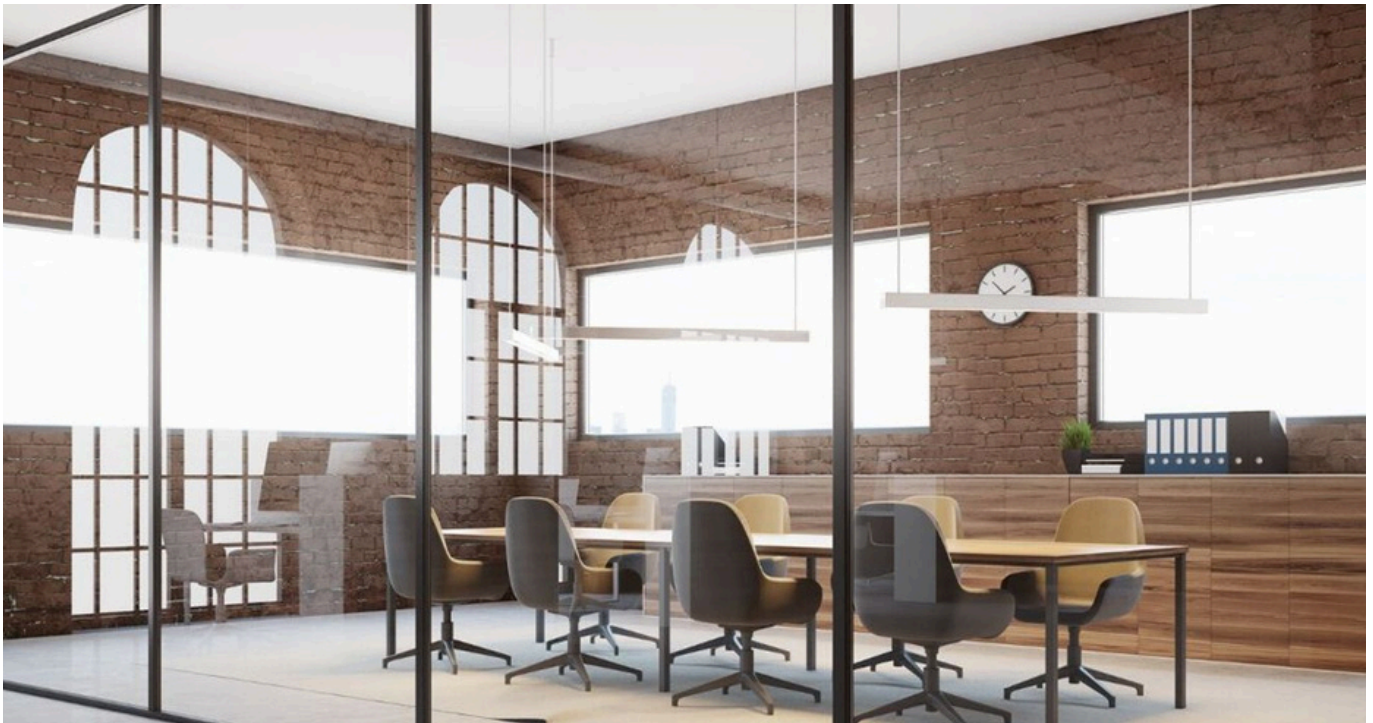



DISPENSADOR DE SOBREMESA / SODA UPPER



GRAN CAPACIDAD
DE ENFRIAMIENTO



VENTILACIÓN
FORZADA



TÁCTIL SIN
PALANCAS



ALTURA DE
SERVICIO

DESCRIPCIÓN:

Sistema de dispensación de 3 tipos de agua: fría, ambiente y fría con gas.
Diseño vanguardista y un muy fácil uso.

TIPOS DE AGUA DISPONIBLES:



CARACTERÍSTICAS:

Capacidad depósito de agua fría	1,2 L
Capacidad depósito de agua con gas	1,2 L
Producción de agua fría (6°-12°)	5 L/h
Producción de agua caliente ≥90°	5 L/h
Dimensiones del sistema	a. 420 mm b.180 mm c.420 mm d.300mm
Peso del sistema	23 Kg

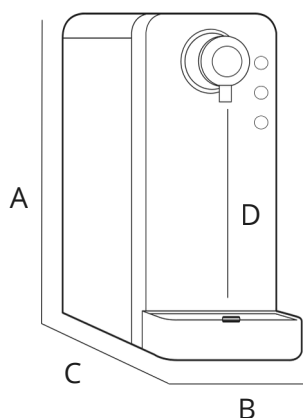

REFERENCIA	DESCRIPCIÓN	PRECIO NETO
980490	Regulador Co ²	66 €
980846	Dispensador de SOBREMESA / SODA UPPER	1.234 €



Gama HD 500/510

GAMA HD 500/510/515



ACERO
INOXIDABLE



GRAN CAPACIDAD
DE ENFRIAMIENTO



VENTILACIÓN
FORZADA



FACILIDAD
DE USO

DESCRIPCIÓN:

Sistema de dispensación de 3 tipos de agua: fría, caliente y ambiente o con gas (mando izquierdo). Además del agua sanitaria, ambiente y caliente (mando derecho). Ideal para viviendas, oficinas y comedores.

TIPOS DE AGUA DISPONIBLES:



Fría



Ambiente



Caliente



Con gas

CARACTERÍSTICAS:

Producción continua	3 L
Producción de agua fría 3 - 10 °C.	15 L/h
Producción de agua caliente 95°C	13 L/h
Capacidad del depósito agua caliente	1 L
Dimensiones del sistema	a. 260 mm b.300 mm c.407 mm
Peso del sistema	15 Kg
Capacidad banco de hielo	1 Kg
Gas refrigerante	R290
Conexión entrada CO2	6mm
Conexión entrada agua	8mm

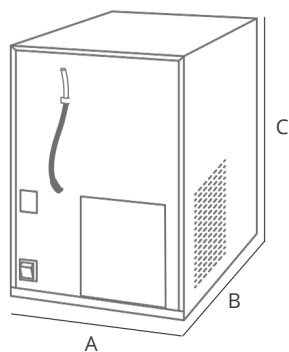

Consta de un grifo AWA de 5 vías en acero inoxidable satinado de gran calidad con seguro de apertura del agua caliente y una unidad de frío, calor, ambiente o gas. Accesorios para instalación y montaje y reductor presión CO2

REFERENCIA	DESCRIPCIÓN	PRECIO NETO
980857	HD 500 FAC	1.991€
980858	HD 510 FGC	3.112 €
980859	HD 515 FAG	2.651 €

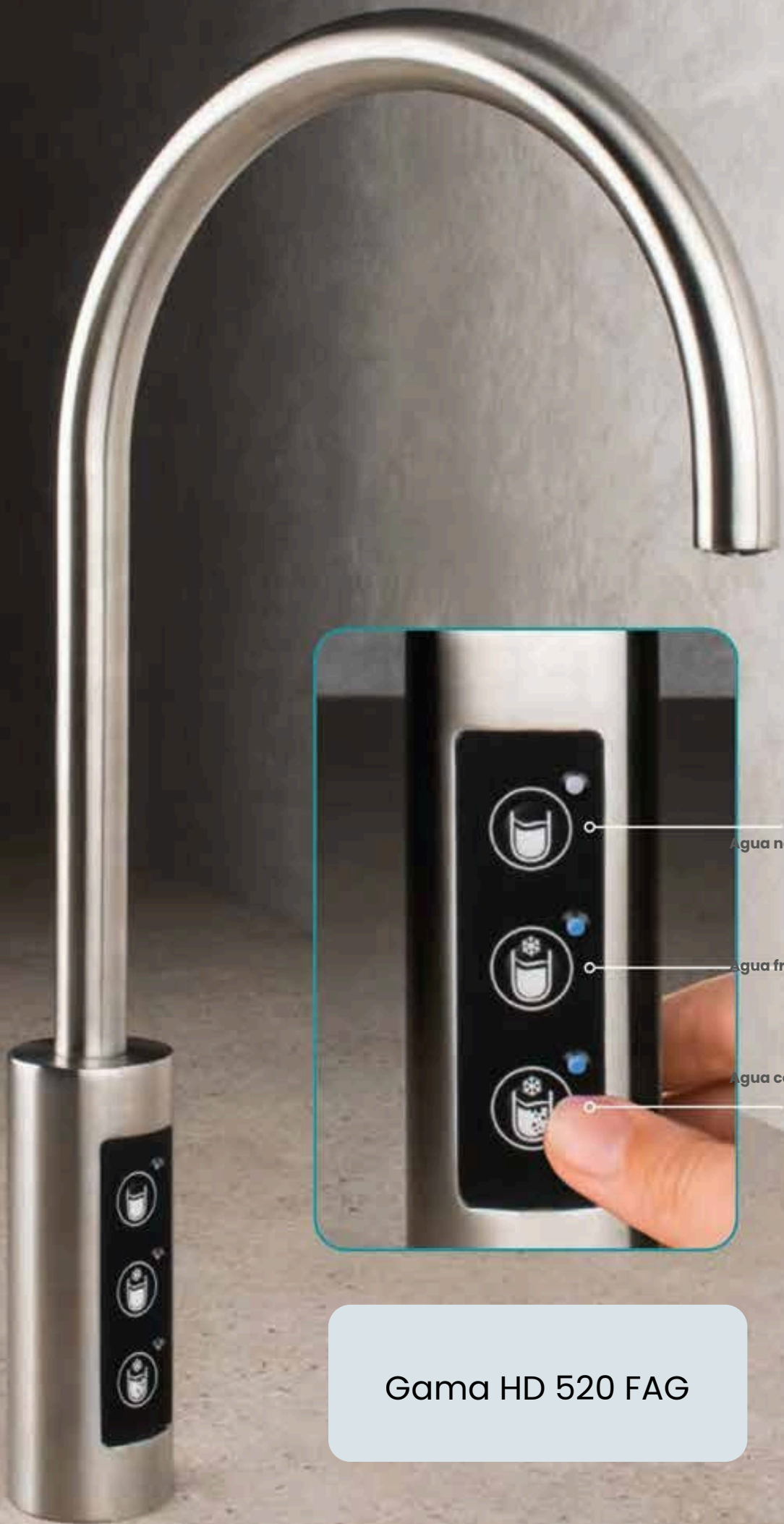

Agua natural

Agua fría

Agua con gas

Gama HD 520 FAG



GAMA HD 500/510/515



ACERO
INOXIDABLE



GRAN CAPACIDAD
DE ENFRIAMIENTO



VENTILACIÓN
FORZADA



FACILIDAD
DE USO

DESCRIPCIÓN:

Sistema de dispensación de 3 tipos de agua: fría, caliente y ambiente o con gas. Mandos de accionamiento protegidos contra el agua y la humedad.

TIPOS DE AGUA DISPONIBLES:



Fría



Ambiente



Caliente



Con gas

CARACTERÍSTICAS:

Producción continua	3 L
Producción de agua fría 3 - 10 °C.	15 L/h
Producción de agua caliente 95°C	13 L/h
Capacidad del depósito agua caliente	1 L
Capacidad banco de hielo	1 Kg
Gas refrigerante	R290
Conexión entrada CO2	6mm
Conexión entrada agua	8mm
Peso del sistema	15 Kg
Dimensiones del sistema	a. 260 mm b.300 mm c.407 mm

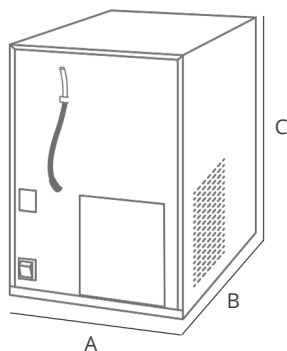

Consta de un grifo electrónico DRUWE de 3 vías en acero inoxidable satinado, con seguro de agua caliente. Incluye una unidad de frío, gas, ambiente, caliente (según modelo) Accesorios para instalación y montaje y reductor presión CO2

REFERENCIA	DESCRIPCIÓN	PRECIO NETO
980860	HD 520 FAG	3.085 €
980861	HD 530 FAC	3.426 €
980862	HD 535 FAC	2.305 €



DISPENSADOR DE SOBREMESA / HD 540 FAG



GRAN CAPACIDAD
DE ENFRIAMIENTO



VENTILACIÓN
FORZADA



TÁCTIL SIN
PALANCAS

DESCRIPCIÓN:

Sistema de dispensación de 3 tipos de agua: fría, caliente y ambiente o con gas. Mandos de accionamiento protegidos contra el agua y la humedad.

TIPOS DE AGUA DISPONIBLES:



Fría



Ambiente



Con gas

CARACTERÍSTICAS:

Producción continua	3 L
Potencia del compresor	155 W
Capacidad banco de hielo	1 kg
Gas refrigerante	R290
Producción de agua fría (3°-10°)	15 L/h
Conexión entrada CO2	6 mm
Conexión entrada agua	8 mm
Dimensiones del sistema	a. 260 mm b.300 mm c.407 mm
Peso del sistema	15 Kg

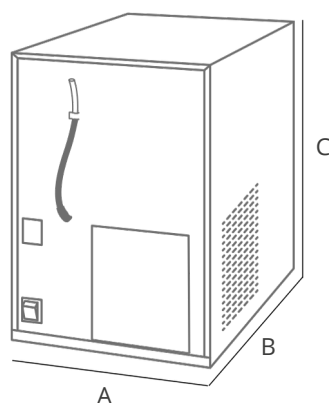

Consta de un grifo electrónico HUPER de 3 vías en acero satinado y acabado superior en negro. Este grifo está dividido en 2 partes. La parte de agua y la de accionamiento electrónico. Incluye una unidad de frío, ambiente y gas, accesorios para instalación y montaje. Incluye reductor presión CO2

REFERENCIA	DESCRIPCIÓN	PRECIO NETO
980863	HD 540 FAG	4.447 €

Grifo electrónico

1 VÍA



Grifo Druwe Touchless

Grifo monomando para uso doméstico y Horeca. Sistema ideal para evitar utilizar las manos en la apertura y el cierre.

Su uso fácil y cómodo se accionará cuando acerquemos un recipiente y se desconectará al retirarlo.

No apto para agua caliente.

Dimensiones

A: 360mm

B: 235mm

C: 40mm

D: \varnothing 42mm

E: 184 mm

F: \varnothing 18mm

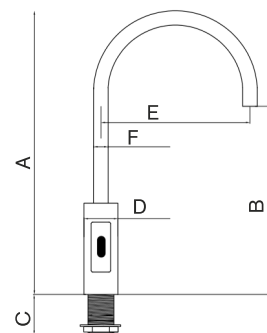

REFERENCIA	DESCRIPCIÓN	PRECIO NETO
980866	Grifo DRUWE touchless	970,21 €

Grifo Mecánico

5 VÍA



Grifo monomando AWA

Grifo manual en acero inoxidable satinado 5 vías para uso doméstico y HORECA.

Grifo con 2 palancas. La derecha acciona el agua sanitaria (fría-caliente), la izquierda acciona el agua ambiente-fría-gas o fría, caliente y gas. Con sistema de seguridad para agua caliente.

Dimensiones

A: 345mm

B: 245mm

C: 175mm

D: \varnothing 48mm

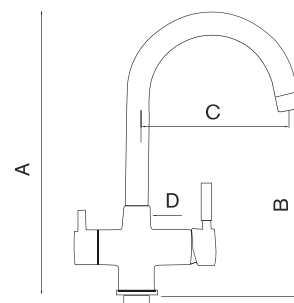

REFERENCIA	DESCRIPCIÓN	PRECIO NETO
980751	Grifo AWA FGC	885,19 €
980735	Grifo AWA FAG	770,50 €

Grifo electrónico

3 VÍA



Grifo Druwe 3 vías

Grifo manual cromado de 3 vías para uso doméstico y HORECA.
Grifo con sistema de pulsación electrónica con membranas de protección antihumedad.

Diseñado para el suministro de agua fría, caliente, ambiente y gas . (Solo tres posibilidades)

Dimensiones

A: 360mm
B: 235mm
C: 40mm
D: ø 42mm
E: 184 mm
F: ø 18mm

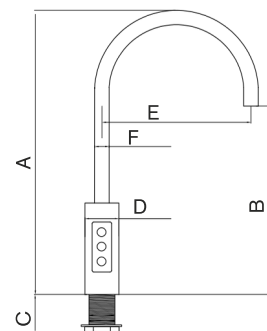

REFERENCIA	DESCRIPCIÓN	PRECIO NETO
980731	Grifo DRUWE FAG	1.204,26 €
980732	Grifo DRUWE FGC	1.200 €

Grifo electrónico

3/4 VÍA



Grifo monomando HUPER

Grifo electrónico cromado de 3/4 vías con tapa superior acabado en negro.

Este modelo Premium consta de 2 piezas independientes, el surtidor y el mando electrónico. Tiene la posibilidad de 4 aguas con sistema de seguridad para el agua caliente.

Dimensiones

A: 210mm
B: 250mm
C: 60mm
D: ø 32mm

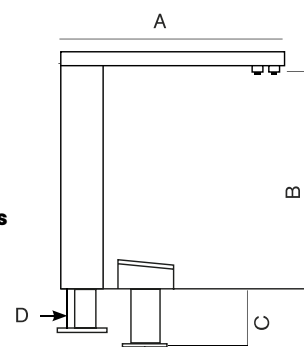

REFERENCIA	DESCRIPCIÓN	PRECIO NETO
980734	Grifo HUPER FAG	2.566,15 €
980733	Grifo HUPER FGC	2.566,15 €

SERIE INOX

*Dispensador Inoxidable
Ósmosis Inversa Con
Bomba, Sin Bomba y
Dispensador Inoxidable
con Filtración*





Dispensador de agua / H-1



ACERO
INOXIDABLE



ALTA CAPACIDAD
AGUA FRÍA



SURTIDOR (No
necesita vaso)



GRIFO LLENADO
DE BOTELLAS



PEDAL
OPCIONAL

DESCRIPCIÓN:

Equipo enfriador modelo INOX - GRANDES CONSUMOS

OPCIONES DISPONIBLES:



CARACTERÍSTICAS:

Capacidad de agua fría	4,2 L
Producción de agua fría $\leq 10^{\circ}$	20 L/h
Presión de entrada de agua	0.1 ~ 0.4 MPa
Refrigerante	R290
Dimensiones del sistema	a. 1.220 mm b. 315 mm c. 305 mm

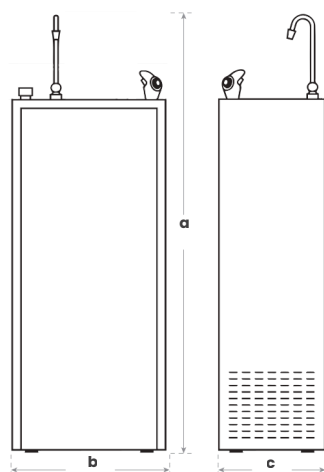

Pedal opcional para mayor comodidad e higiene al accionar el surtidor mediante él.

REFERENCIA	DESCRIPCIÓN	PRECIO NETO
FRO1018	Dispensador Filtración Inox H-1	965 €
FRO1018P	Dispensador Filtración Inox. H-1 c/Pedal	1.098 €



Dispensador de agua / H-11



ACERO
INOXIDABLE



ALTA CAPACIDAD
AGUA FRÍA



SURTIDOR (No
necesita vaso)



GRIFO LLENADO
DE BOTELLAS



PEDAL
OPCIONAL

DESCRIPCIÓN:

Equipo enfriador modelo INOX - GRANDES CONSUMOS

OPCIONES DISPONIBLES:



CARACTERÍSTICAS:

Capacidad de agua fría	3,5 L
Producción de agua fría $\leq 10^{\circ}$	20 L/h
Capacidad de agua natural	16 L
Refrigerante	R290
Peso	37 Kg
Dimensiones del sistema	a. 1.080 mm b. 430 mm c. 310 mm

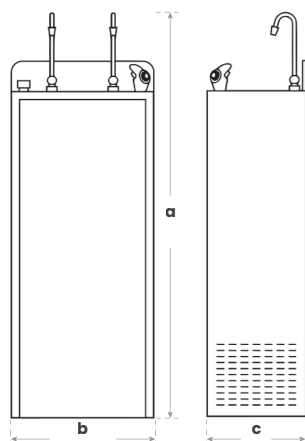

Pedal opcional para mayor comodidad e higiene al accionar el surtidor mediante él.

REFERENCIA	DESCRIPCIÓN	PRECIO NETO
FRO1003	Dispensador Ósmosis Inversa Inox. H-11	1.200 €
FRO1004	Dispensador Ósmosis Inversa Inox. H-11 c/Bomba	1.300 €
FRO1003P	Dispensador Ósmosis Inversa Inox. H-11 c/ Pedal	1.345 €
FRO1004P	Dispensador Ósmosis Inversa Inox. H-11 c/Bomba c/ Pedal	1.495 €



Dispensador de agua / FC-2100 F

INOX

ACERO
INOXIDABLE



ALTA CAPACIDAD
AGUA FRÍA



SURTIDOR (No
necesita vaso)



VENTILACIÓN
FORZADA

DESCRIPCIÓN:

DISPENSADOR DE PARED

OPCIONES DISPONIBLES:

F

CARACTERÍSTICAS:

Capacidad de agua fría	3 L
Producción de agua fría $\leq 10^\circ$	20 L/h
Peso	26,5 Kg
Refrigerante	R290
Dimensiones del sistema	a. 500mm b. 440 mm c. 470 mm



Fría

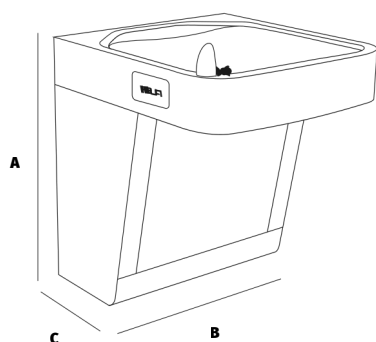

REFERENCIA

796309

DESCRIPCIÓN

FC-2100 F

PRECIO NETO

1.215 €



Dispensador de agua / FC 2200



ACERO
INOXIDABLE



ALTA CAPACIDAD
AGUA FRÍA



SURTIDOR (No
necesita vaso)



VENTILACIÓN
FORZADA



FUNCIÓN
TOUCHLESS

DESCRIPCIÓN:

DISPENSADOR DE PARED

OPCIONES DISPONIBLES:

F

CARACTERÍSTICAS:

Capacidad de agua fría	3 L
Producción de agua fría $\leq 10^{\circ}$	20 L/h
Peso	26,5 Kg
Refrigerante	R290
Dimensiones del sistema	a.1.000mm b. 440 mm c. 470 mm



Fría

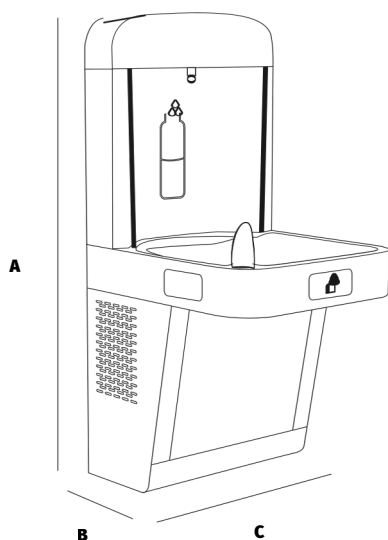

REFERENCIA

796310

DESCRIPCIÓN

FC-2200 F

PRECIO NETO

1.395 €

ACCESORIOS Y RECAMBIOS

PORTAVASOS



REFERENCIA	DESCRIPCIÓN	PRECIO NETO
242700	Portavasos estándar	25,47 €
242702	Portavasos imantado	29,51 €

WATER BLOCK



REFERENCIA	DESCRIPCIÓN	PRECIO NETO
636003	Water Block. Sistema de seguridad ajustable 5-50 l	31,50 €
636004	Reset externo Water Block	11,83 €

FILTRACIÓN BACTERICIDA



REFERENCIA	DESCRIPCIÓN	LONGITUD	DIÁMETRO	PRECIO NETO
243400	Filtro detox bacteriostático	12,5"	2,5"	76 €

FILTRACIÓN MIXTA



REFERENCIA	DESCRIPCIÓN	LONGITUD	DIÁMETRO	PRECIO NETO
243402	Filtración mixto (5 µ + GAC)	11,5"	2,5"	26 €

FILTRACIÓN PARTÍCULAS EN SUSPENSIÓN



REFERENCIA	DESCRIPCIÓN	LONGITUD	DIÁMETRO	PRECIO NETO
243200	Filtro de turbiedad y sedimentos 5 µm	11,5"	2,5"	16 €
FCS-16	"	11,5"	2,5"	10,14 €
796330	"	12,5"	2,5"	10 €

CARBÓN ACTIVO



REFERENCIA	DESCRIPCIÓN	LONGITUD	DIÁMETRO	PRECIO NETO
243300	Cartucho Carbón granulado (GAC)	11,5"	2,5"	18,30 €
796331	"	12,5"	2,5"	11 €
FCC-16	"	11,5"	2,5"	10,86 €
FCTO-16	Cartucho Carbón Block (CTO)	11,5"	2,5"	10,86 €

MEMBRANAS DE ULTRAFILTRACIÓN



REFERENCIA	DESCRIPCIÓN	LONGITUD	DIÁMETRO	PRECIO NETO
243407	Membrana de ultrafiltración	11,5"	2,5"	53,88 €
796332	"	12,5"	2,5"	32 €
UF1001	"	11,5"	2,5"	24 €
243101	Membrana de ultrafiltración con rechazo	11,5"	2,5"	77,89 €

MEMBRANAS DE ÓSMOSIS INVERSA



REFERENCIA	DESCRIPCIÓN	LONGITUD	DIÁMETRO	PRECIO NETO
796333	Membrana 75GPD Encapsulada	11,5"	2,5"	44 €
717702	Membrana encapsulada 80 GPD	11,5"	2,5"	94 €
RO4103	Membrana Encapsulada 100GPD	11,5"	2,5"	42,64 €
RO4101	Membrana Encapsulada 75GPD	11,5"	2,5"	32,34 €

POSTFILTROS PARA MEJOR SABOR Y COMPOSICIÓN DEL AGUA



REFERENCIA	DESCRIPCIÓN	LONGITUD	DIÁMETRO	PRECIO NETO
243405	Postfiltro GAC	11,5"	2,5"	17,30 €
796364	Cartucho Post-carbón	12,5"	2,5"	12,80 €
243406	Filtro remineralizador	12,5"	2,5"	33 €
FP1031	Postfiltro Regulador pH+Hidrógeno	11,5"	2,5"	26 €
FP1019	Postfiltro Hidrogenador Rosca	11,5"	2"	45 €
FP1011	Postfiltro Carbón	11,5"	2"	12,50 €

BOTELLAS Y TERMOS



1

Modelo de la botella

50cl

Tera 50
2,34€Bambú
3,72€Life 50
2,04€Oslo 50
3,00€TEO 50
3,00€Madison 50
3,30€Oxigem 50
3,00€Capy 50
1,80€

70cl

Tera70
2,70€madison70
3,54€sena70
2,88€oslo70
3,36€TEO 70
3,36€Oxigem 70
3,36€

75cl

erya
3,72€exla 75
3,36€Sky 75
3,36€Capy 75
2,34€ypsilon
8,04€kilex
4,86€Exla 100
3,48€

100cl

2

Marcaje personalizado

	< 48 uds.	48 uds.	72 uds.	96 uds.	144 uds.	192 uds.	288 uds.	480 uds.	744 uds.	984 uds.	1484 uds.	1944 uds.
a 1 tinta NEGRA	3,04€	1,87€	1,30€	1,02€	0,74€	0,60€	0,46€	0,35€	0,32€	0,26€	0,24€	0,23€
a 1 tinta COLOR	3,79€	2,32€	1,62€	1,27€	0,92€	0,74€	0,56€	0,42€	0,37€	0,32€	0,30€	0,28€
a 2 ó 3 tintas COLOR	9,11€	5,58€	3,89€	3,06€	2,23€	1,80€	1,69€	1,04€	0,90€	0,79€	0,72€	0,68€

3

Pantalla y fotolito
72€

4

cajas con 5 separadores
3,15€/unidad
cajas con 6 separadores
3,40€/unidad

5

Palet europeo Palet pequeño (60x80)
8,50€/palet 5€/palet
>200 botellas por palet <200 botellas por palet

Servicios EXTRA

elaboración del
visual para el
cliente incluidotrazado de logo
incluido
excepto si el proceso
supera los 30 minutosTiempo de entrega
de 10 a 12 díaspedidos recurrentes:
pantalla y fotolito
sin costetransporte
NO incluidoIVA
NO incluido

Bidones libres de BPA



Pop 1,56€
50cl



Disco 2,64€
55cl



Blues 2,76€
65cl



Rock 2,88€
70cl

Bidones térmicos



Soul 5,64€
50cl



Metal 6,90€
50cl



Jazz 7,32€
60cl



Marcaje 360°
en la totalidad
de la botella

precios sin iva * 50 < 250 uds. > 250 uds. > 500 uds. > 1000 uds. > 2500 uds.

FullColor	0,96€	0,84€	0,72€	0,60€	0,54€
FullColor + barniz	1,32€	1,20€	1,08€	0,96€	0,90€
blanco + FullColor + barniz	1,68€	1,56€	1,44€	1,32€	1,26€



Pantalla y fotolito
sin coste



Elaboración del visual
para el cliente incluido



Trazado de logo incluido
excepto si el proceso supera los 30 min



manipulación
incluido en el precio



manipulación tapones
incluido en el precio



Tiempo de entrega de 10 a
12 días



Extra cliché
60€ *pedidos inferiores a
50 unidades



Trasporte NO incluido
pendiente de
cotización



cajas con 5
separadores
3,15€/unidad



cajas con 6
separadores
3,40€/unidad



Palet pequeño (60x80)
5€/palet
<200 botellas por palet



Palet europeo
8,50€/palet
>200 botellas por palet

BOTELLAS WATER GO

600

600

600

Botella térmica con aislamiento interior cerámico, capaz de mantener las bebidas frías hasta 24 horas y calientes hasta 12 horas. Su base de silicona proporciona estabilidad y protección contra golpes, mientras que el revestimiento cerámico interior preserva el sabor original de cada bebida sin alteraciones.

- **Recubrimiento interior cerámico.**
- **Doble pared con aislamiento intermedio.**
- **Acero 304 de calidad alimentaria.**
- **Libre de BPA.**
- **Base de goma antideslizante.**
- **24 horas fría – 12 horas caliente.**
- **Dos tapones: boca ancha y de pajita.**
- **Dimensiones:** a. 73 ø b. 225 mm



	Descripción	Precio	Uds / caja (*)
HO2046	Botella WATER GO Termo Cerámico 600ml Pink Doble Tapón	26,80 €	25
HO2047	Botella WATER GO Termo Cerámico 600ml Blue Doble Tapón	26,80 €	25
HO2048	Botella WATER GO Termo Cerámico 600ml Nude Doble Tapón	26,80 €	25
LASER LOGO	Láser en Material Acero	3,90 €	25

(*) **Unidad de venta:** cajas indivisibles. Pedido mínimo 1 caja.

Accesorios incluidos



Tapón con pajita para disfrutar de agua fresca On-The-Go

Toma tu agua de la forma más fácil en cualquier momento y lugar





Aislamiento térmico cerámico

Mantiene la bebida 24 horas fría y 12 horas caliente





MODOH₂O

AGUA SALUDABLE



618 045 639



info@modoh2o.com



modoh2o.com